



True IP

НОВЫЕ ГРАНИ ИЗВЕСТНОГО

Настройка системы True IP без SIP сервера

Оглавление

Общие сведения	3
Типовые решения по настройке	5
Подготовка к настройке вызывных панелей	11
Настройка Главной вызывной панели	12
Настройка Дополнительной вызывной панели	15
Настройка главного монитора	17
Настройка дополнительного монитора (-ов).....	19
Настройка переадресации на мобильное устройство/пк.....	20
Настройка приложения T-nect.	21

Общие сведения

Для успешной настройки системы необходимо понимать, как работают 2 технологии: ip адресация и SIP номера.

IP адрес - уникальный сетевой адрес узла в компьютерной сети, построенной по протоколу IP.

Это означает, что у каждого устройства, находящегося в сети, должен быть свой не повторяющийся адрес. Если адрес будет дублироваться, то оборудование будет работать некорректно или перестанет работать вообще.

То есть у каждого монитора и вызывной панели должен быть свой уникальный IP адрес. Рекомендую задавать IP адреса оборудования статически.

Важно*

Перед настройкой оборудования зайдите в настройки своего роутера и посмотрите пул свободных адресов. Часто оборудование настраивают вне зоны этого пула и оно не работает, т.к. роутер не маршрутизирует эти адреса.

//Пример

роутера собственный адрес 192.168.1.1, а пул адресов с 192.168.1.33 до 192.168.1.63

То оборудование должно быть настроено с 192.168.1.33 до 192.168.1.63. Если задать адреса оборудования 192.168.1.3 и 192.168.1.100 работать не будут.

Примечание* Если у вас большое количество сетевого оборудования или вы хотите чтобы работали адреса как показано в примере - необходимо расширить пул адресации на роутере.

//

SIP протокол используется в IP телефонии. По сути SIP номер можно сравнить с номером мобильного телефона, он помогает позвонить нужному абоненту. По аналогии с IP адресом он должен быть уникальным.

Лучше всего задавать SIP номер состоящий из 4 цифр от 1000 до 9999.

У каждого монитора, вызывной панели, а также мобильного устройства должен быть свой уникальный SIP номер.

//Пример

Имеется 3 вызывные панели и 1 монитор. При настройке нужно задать уникальные IP адреса и SIP номера.

Роутер: Адрес роутера 192.168.1.1, пул с 192.168.1.2 до 192.168.1.40

Панель 1 (Главная): IP адрес - 192.168.1.2, SIP номер - 8001.

Панель 2: IP адрес - 192.168.1.3, SIP номер - 8002.

Панель 3: IP адрес - 192.168.1.4, SIP номер - 8003.

Монитор: IP адрес - 192.168.1.5 , SIP номер - 9901. //

Прежде чем приступить к выбору и проектированию системы, стоит обратить внимание на принцип работы всей системы в целом.

Первым делом нужно определиться с конечной задачей и ознакомиться со спецификацией всего оборудования, которое планируется устанавливать.



Есть **два варианта** расключения нашей системы :

1. Панель является SIP Сервером (Подходит больше для решения обычных задач. Групповой вызов на мониторы, открытие дверей).
2. В системе стоит Отдельный SIP Сервер. (Для многоабонентских решений и реализации удаленных звонков вне дома на сотовый телефон, построение логики звонка, гибкий функционал).

Все оборудование, кроме **WIFI-комплекта**, работает по протоколу SIP.

Перед подключением и настройкой системы проверьте Вольтаж оборудования.

Наши **Многоабонентские панели не поддерживают питание по POE**, а подключаются по DC разьему и требуют 12v и не менее 1A. Все остальное оборудование поддерживают POE.

После подключения оборудования к питанию и сети необходимо сделать сброс всего оборудования на заводские настройки. На мониторах сделайте калибровку, нажав на мониторе UNLOCK  и кнопку MENU  одновременно.

Основная ссылка на раздел с инструкциями: <http://true-ip.ru/support/user-manual/instrukcii>

Типовые решения по настройке

Решение 1: 1 панель + 1 монитор + мобильное устройство

1 панель + 1 монитор + мобильное уст-во

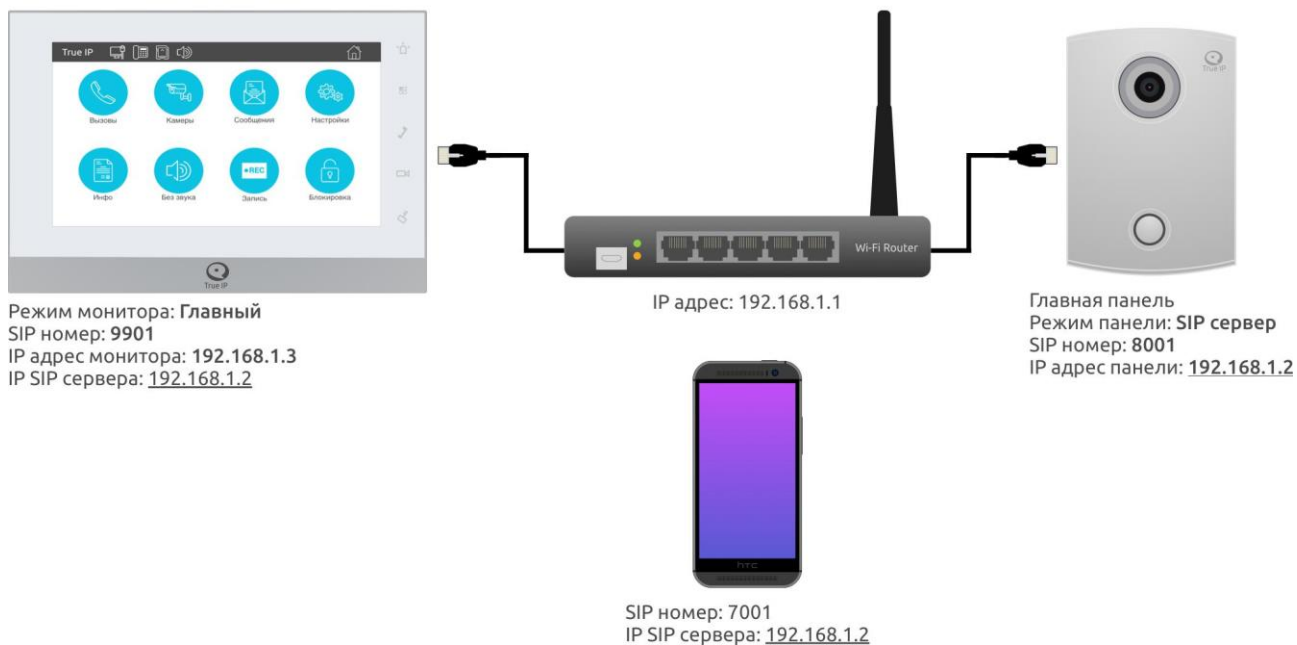

1. Настроить Главную вызывную панель в режиме SIP сервер
2. Настроить монитор в режиме Главный
3. Настроить учетную запись на мобильном устройстве

Решение 2: Несколько мониторов + 1 панель + мобильное устройство

1 панель + нес-ко мониторов + мобильное уст-во

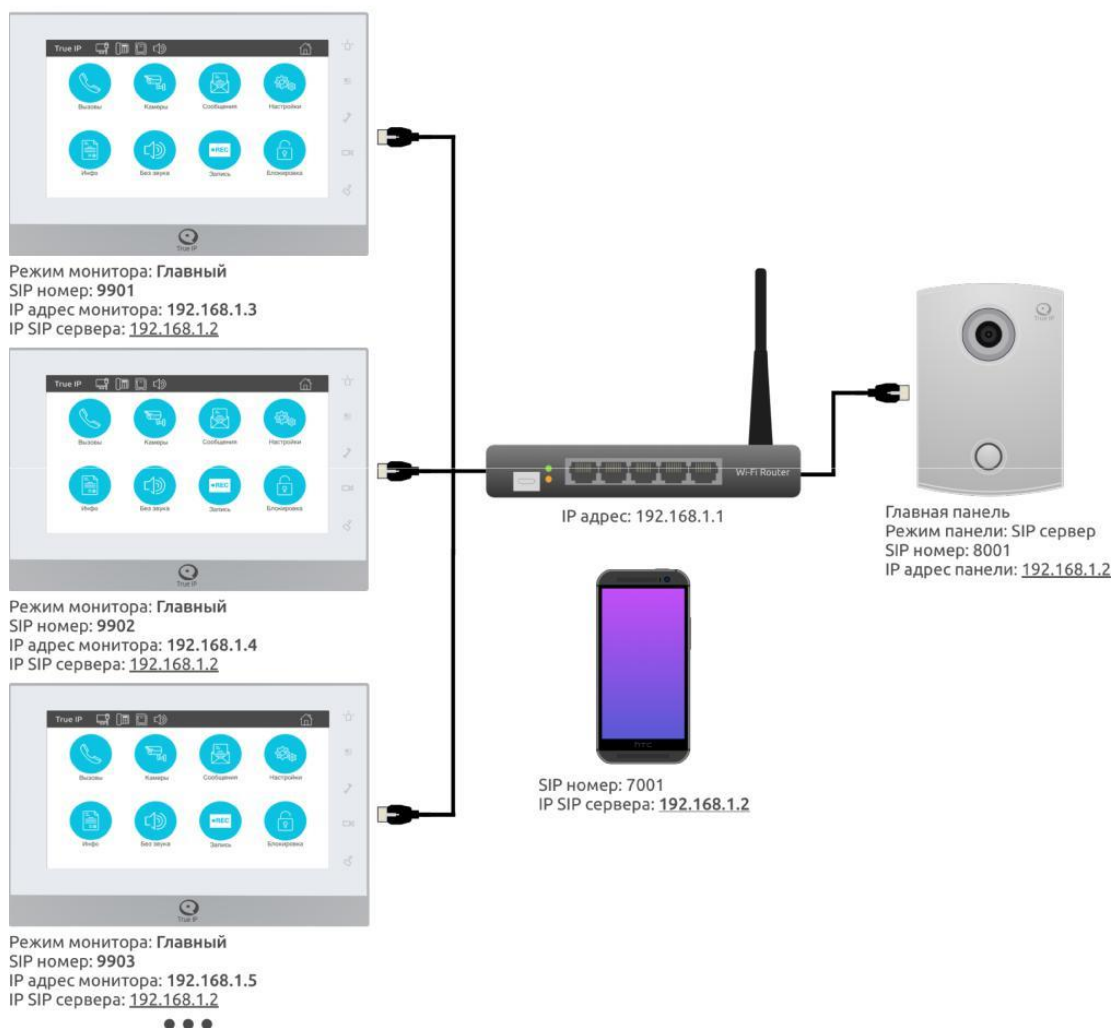

Примечание*

В данном режиме **вызов** сначала будет **приходить** на **один** монитор, **затем** на **второй** и так далее по цепочке. Если вам нужно чтобы **вызов** приходил **сразу на все** мониторы - перейдите в **решение 3**.

1. Настроить Главную вызывную панель в режиме SIP сервер
2. Настроить все мониторы в режиме Главный
3. Настроить учетную запись на мобильном устройстве
4. Настроить перевод в мониторе.

Решение 3: 1 панель + групповой вызов на мониторы + мобильное устройство

1 панель + группа мониторов + мобильное уст-во

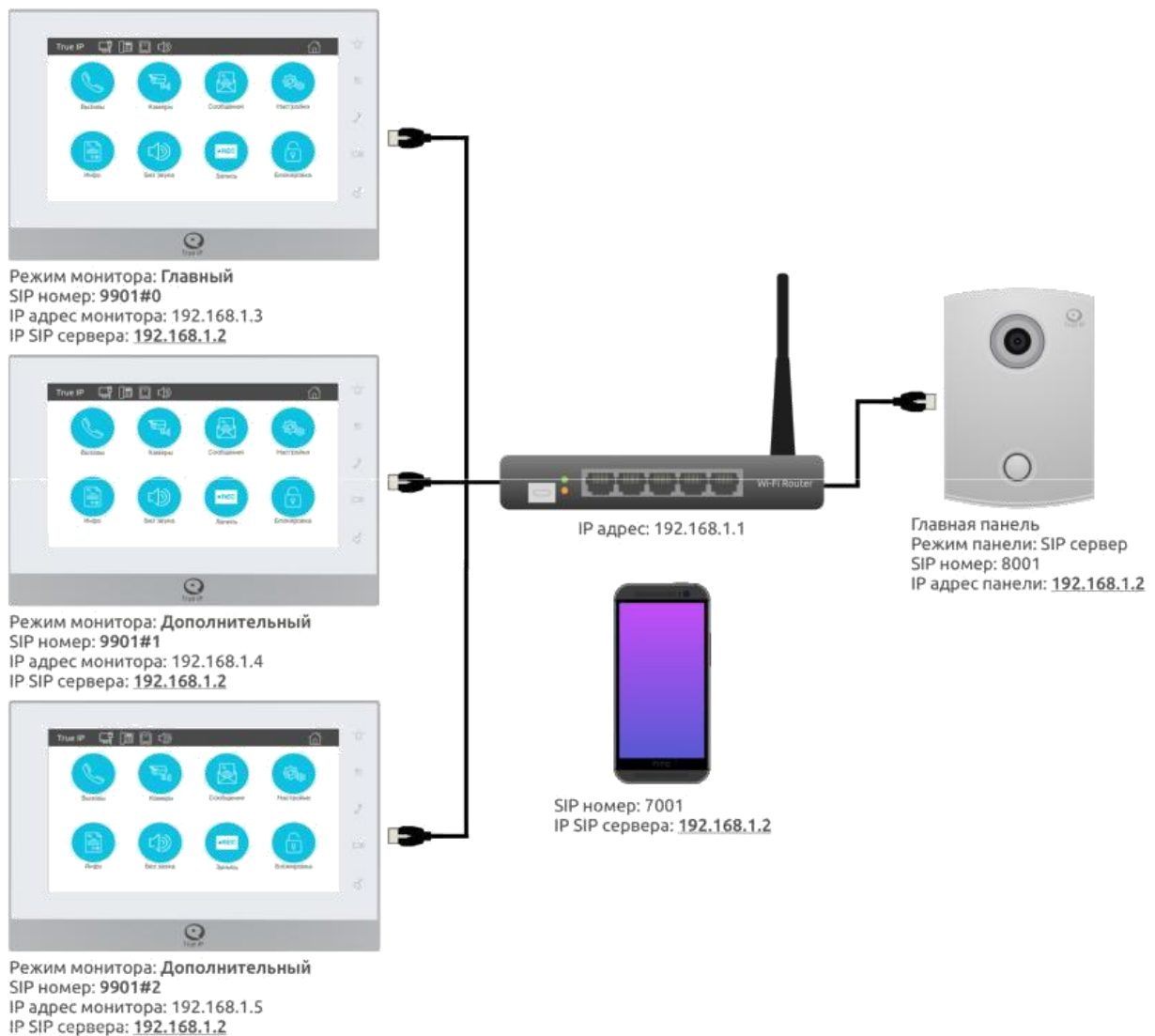

1. Настроить Главную вызывную панель в режиме SIP сервер
2. Настроить **один** монитор в режиме Главный
3. Настроить остальные мониторы в режиме Дополнительный
4. Настроить приложение на мобильном устройстве

Решение 4: Несколько панелей + 1 монитор + мобильное устройство

Нес-ко панелей + 1 монитор + мобильное уст-во

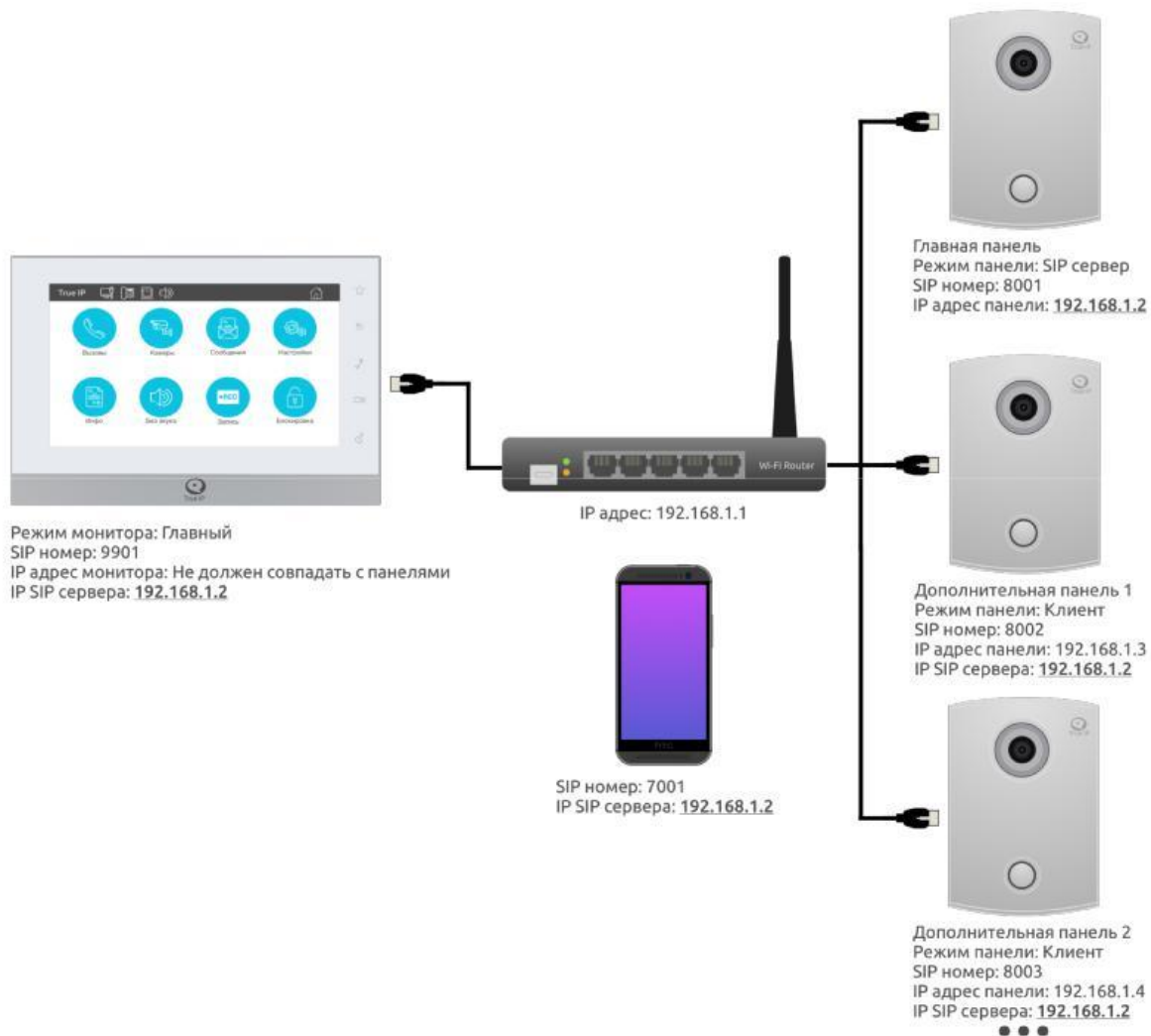

1. Настроить Главную вызывную панель в режиме SIP сервер
2. Настроить Дополнительные вызывные панели в режиме клиент
3. Настроить монитор в режиме Главный
4. Настроить приложение на мобильном устройстве

Примечание: При смене сип-сервера, перезагрузите панельку.

Решение 5: Несколько панелей + несколько мониторов + мобильное устройство

Неско панелей + неско мониторов + мобильное уст-во

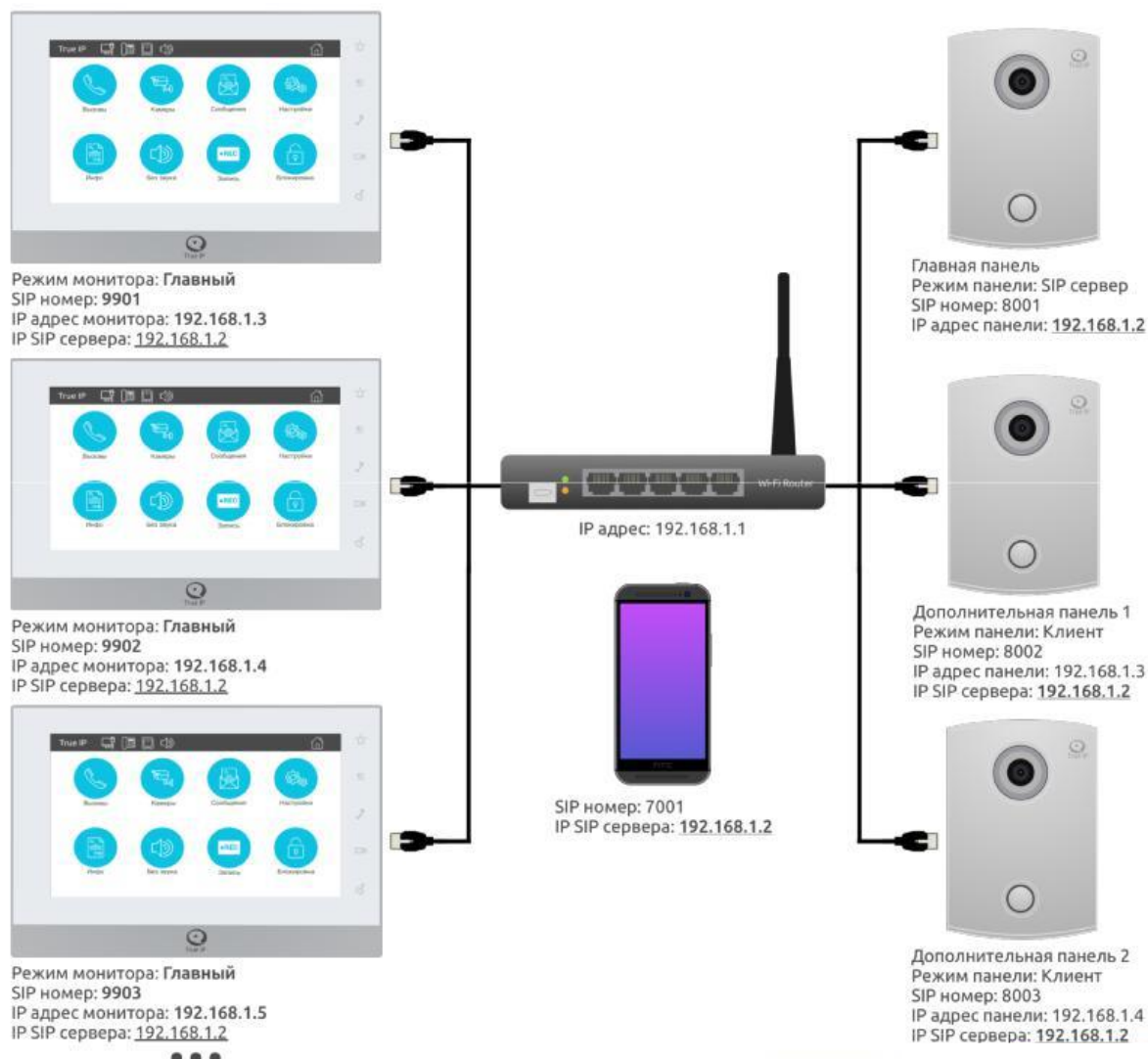

Примечание*

В данном режиме **вызов** сначала будет **будет приходить на один монитор, затем на второй** и так далее по цепочке. Если вам нужно чтобы **вызов** приходил **сразу на все мониторы** - перейдите в **решение 6**.^[L]_{SEP}

1. Настроить Главную вызывную панель в режиме SIP сервер
2. Настроить Дополнительные вызывные панели в режиме клиент
3. Настроить мониторы в режиме Главный
4. Настроить приложение на мобильном устройстве

Решение 6: Несколько панелей + группа мониторов + мобильное устройство

Нес-ко панелей + группа мониторов + мобильное уст-во

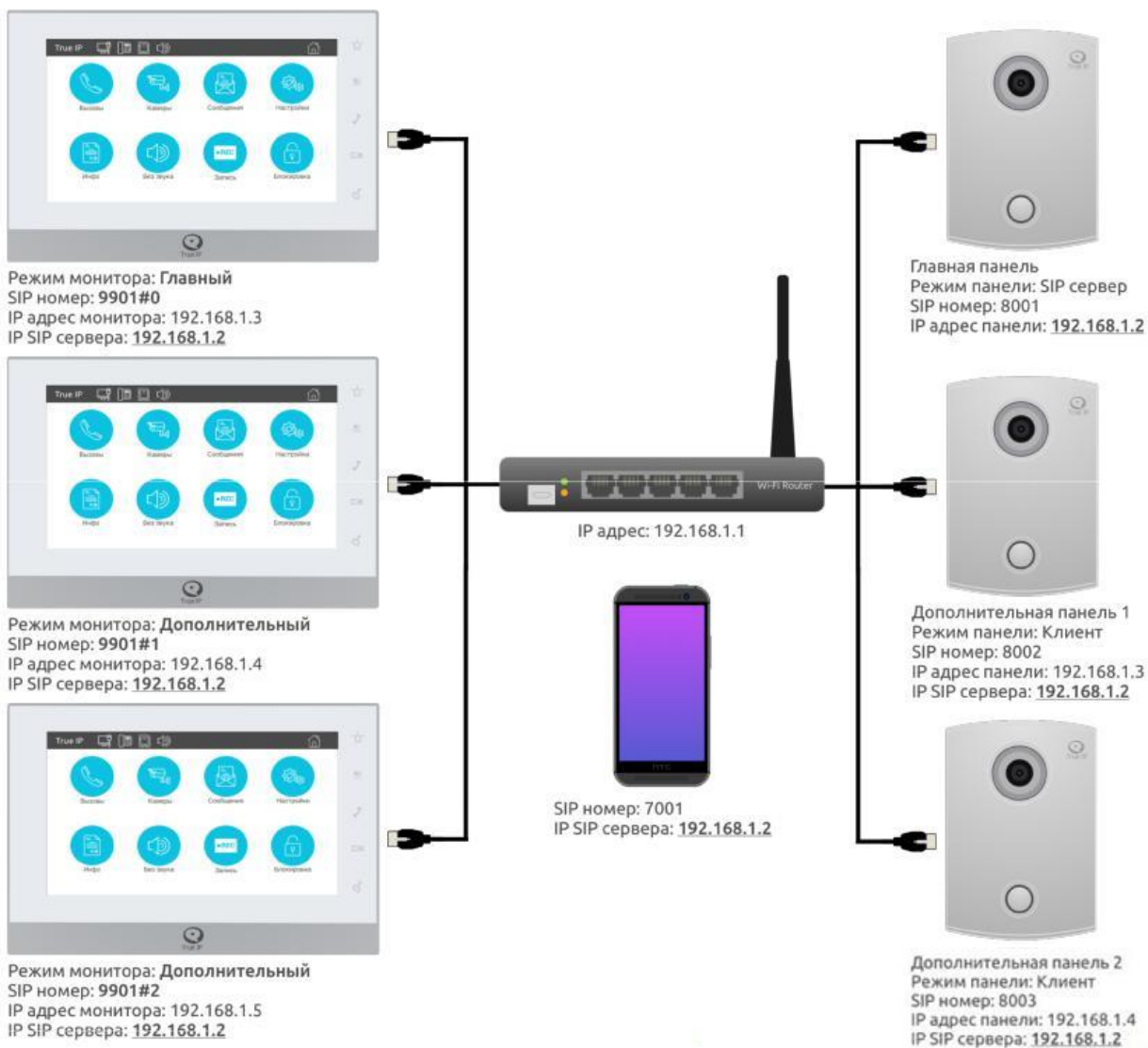

1. Настроить Главную вызывную панель в режиме SIP сервер
2. Настроить Дополнительные вызывные панели в режиме Клиент
3. Настроить **один** монитор в режиме Главный
4. Настроить остальные мониторы в режиме Дополнительный (Интерком)
5. Настроить приложение на мобильном устройстве
6. Настроить групповой вызов если необходимо

Подготовка к настройке вызывных панелей

Для настройки оборудования необходим компьютер. Переведите компьютер в подсеть 192.168.1.1.

Зайдите на веб - интерфейс вызывной панели. Адрес по умолчанию 192.168.1.110.

*Если панели нет на этом адресе, переведите компьютер в подсеть 192.168.4.1 и проверьте адрес 192.168.4.110.

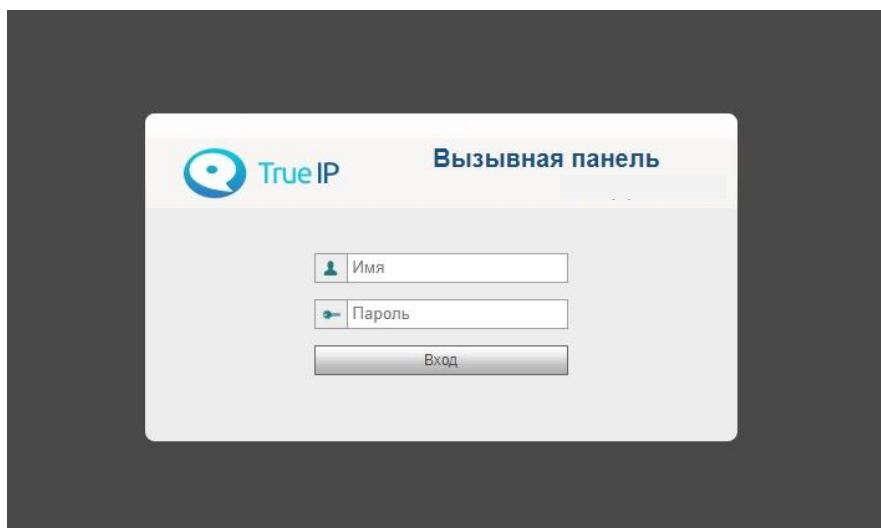

Имя пользователя по-умолчанию: admin, пароль: admin.

Важно

После входа в веб-интерфейс панели ее **необходимо сбросить**. Заходите в раздел «Система» → «Конфигурация» → «Заводские настройки». Адрес вызывной панели изменится на адрес по умолчанию. Введите логин и пароль и продолжайте настройку.

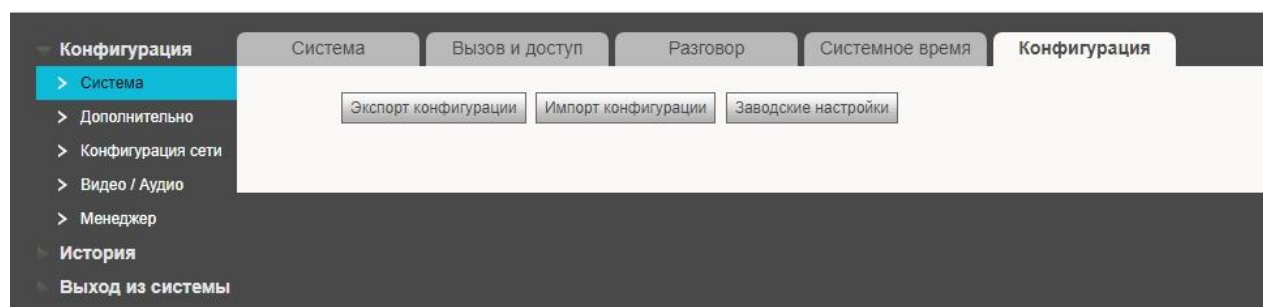

Примечание*

Изначально вызывная панель настроена в режиме **клиента**. Этот режим предназначен для работы вызывных панелей вместе с SIP сервером.

Логика работы: Одна из вызывных панелей (**главная**) переводится в режим **сервера**, а все остальные - в режим **клиента** и регистрируются на ней.

Настройка Главной вызывной панели

Для смены IP адреса вызывной панели перейдите «Конфигурация сети» → «Основные».

IP адрес главной вызывной панели = адрес SIP сервера.

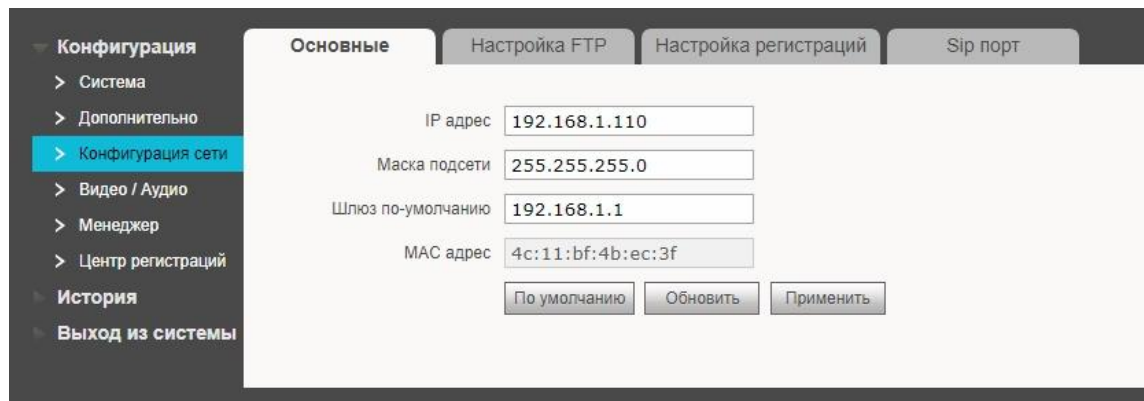

После смены IP адреса устройство перезагрузится. Нажмите F5 на клавиатуре компьютера и дождитесь перезагрузки веб странички. Снова зайдите в веб-интерфейс.

Проверьте пункт «Конфигурация сети» → «Настройка регистраций». Если галочка «Работать в режиме SIP сервера» стоит - панель находится в режиме сервера, если нет - в режиме клиента.

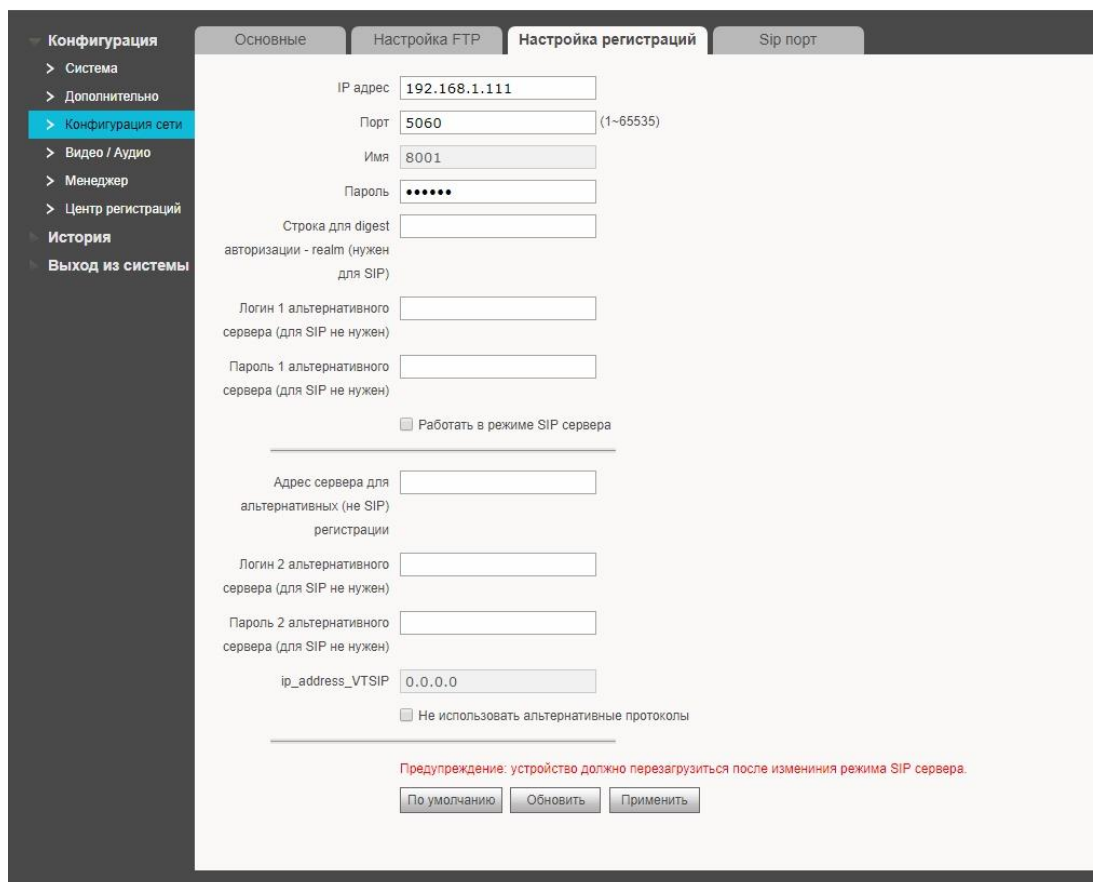

По умолчанию панель работает в режиме клиента!

Установите галочку «Работать в режиме SIP сервера» и нажмите «Применить».

Устройство перезагрузится автоматически.

Нажмите F5 на клавиатуре компьютера и дождитесь перезагрузки веб-странички.

Снова зайдите в веб-интерфейс.

Теперь, когда устройство в режиме сервера его требуется настроить на работу с дополнительными панелями и мониторами.

Если нужно, чтобы мониторы звонили одновременно несколько в группе, перейдите в раздел «Дополнительно» и выберите «Включить» в графе «Групповой вызов». Далее «Применить» и «Обновить». После этого устройство должно перезагрузиться автоматически. Если этого не произошло, перезагрузите его вручную («Выход из системы» → «Перезагрузка» и кнопка «Перезагрузка».) Если групповые вызовы не нужны, пропустите данный пункт.

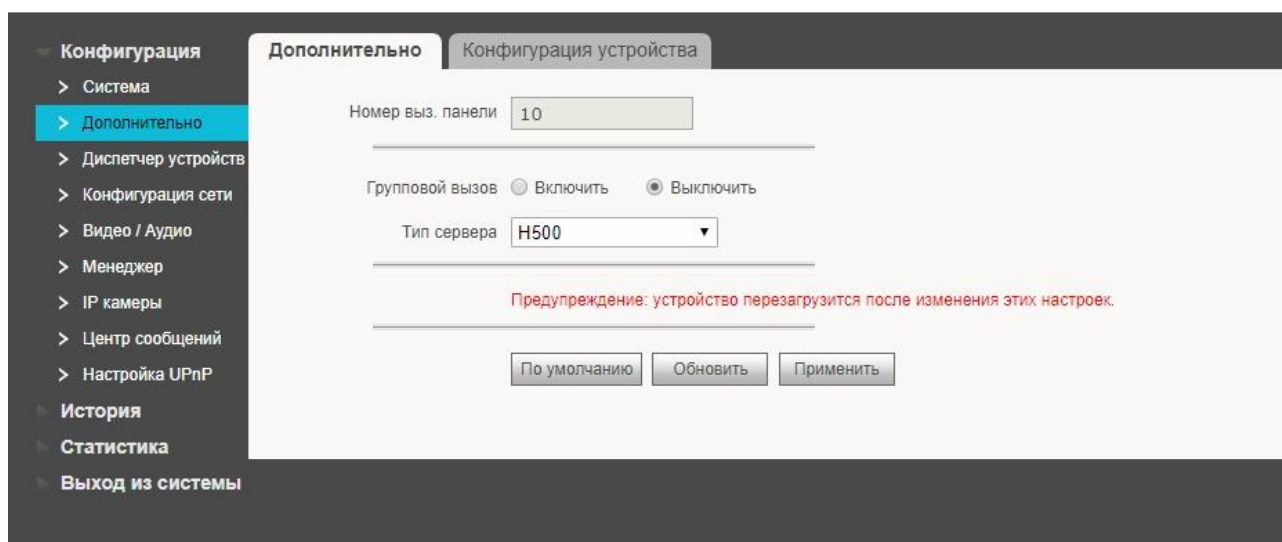

Добавление SIP устройств в главную панель

Теперь создадим список устройств, с которыми будет работать вызывная панель.

Зайдите в раздел «Диспетчер устройств» на вкладку «8001 - Список устройств».

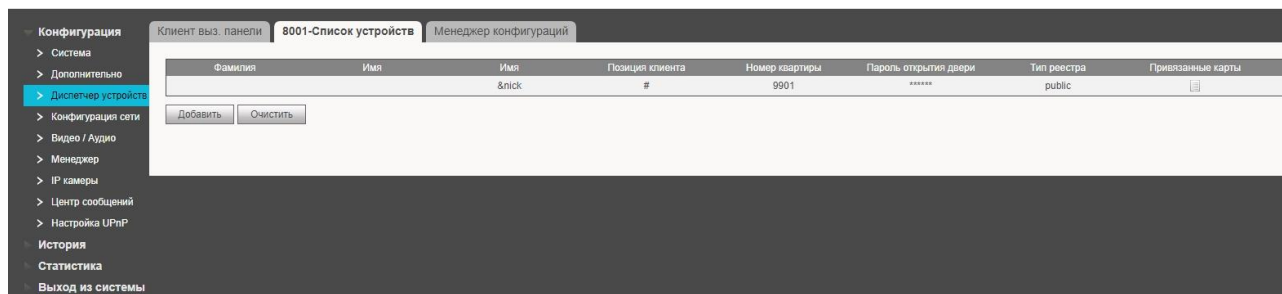

1. Если мониторы будут **звонить одновременно** необходимо:

Удалить существующий номер 9901 и создать вместо него номера 9901-0, 9901-1, 9901-2, 9901-3 (это номера для мониторов 0 — главный, 1 — дополнительный, 2 - дополнительный, 3 - дополнительный).

2. Если мониторы будут звонить друг за другом:

Создать дополнительные аккаунты для мониторов (9902, 9903 ... по количеству мониторов). Также необходимо создать доп. аккаунты для мобильных телефонов/планшетов/ПК, если планируется осуществлять вызов на них. Например, начиная с 7001 и по количеству устройств (7002, 7003 и т.д.).

Добавление дополнительных панелей

Если в системе более 1 вызывной панели, то в «Клиент выз. панели» добавляем дополнительные аккаунты.

Начиная с 8002 (по количеству выз. панелей, третья 8003, четвертая 8004 и т.д.)

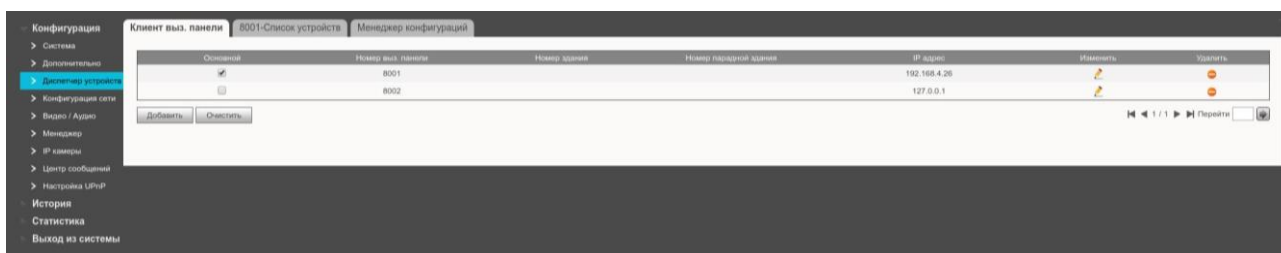

Настройка номера для вызова (для панелей с 1 кнопкой вызова).

Зайдите в «Система» → «Вызов и доступ». Укажите, на какой номер будет приходить звонок при нажатии кнопки вызова на панели. В поле «Номер для вызова» можно указать любой из номеров списка «8001 - список устройств».

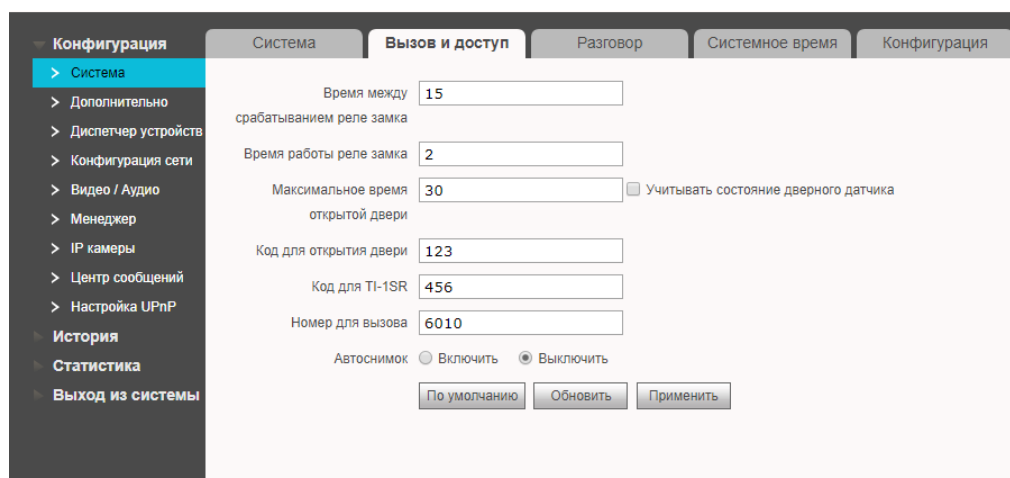

Если включен групповой вызов мониторов, в качестве номера для вызова следует указывать номер без дополнения (пример два монитора с номерами 9901-0 и 9901-1, будут вызываться по номеру 9901).

Проверка настройки Главной панели

Зайдите в «Диспетчер устройств» на вкладку «Клиент выз. панели». Проверьте, чтобы отображался настоящий IP главной панели.

Если в течение 30 секунд настоящий IP главной панели не появляется - перезагрузите её нажав «Выход из системы» → «Перезагрузка».

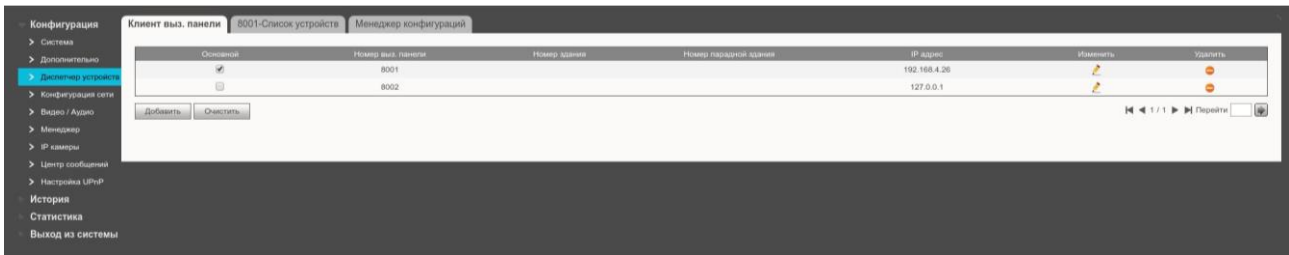

Настройка Дополнительной вызывной панели

Важно*

После входа в веб-интерфейс панели ее **необходимо сбросить**. Зайдите в раздел «Система» → «Конфигурация» → «Заводские настройки». Адрес вызывной панели изменится на адрес по умолчанию. Введите логин и пароль и продолжайте настройку.

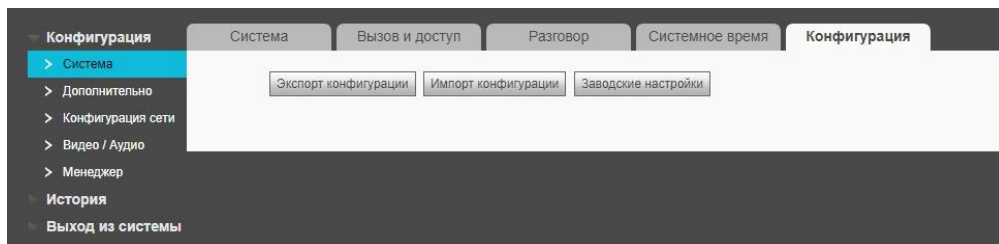

Для смены IP адреса вызывной панели надо зайти в «Конфигурацию сети» вкладка «Основные».

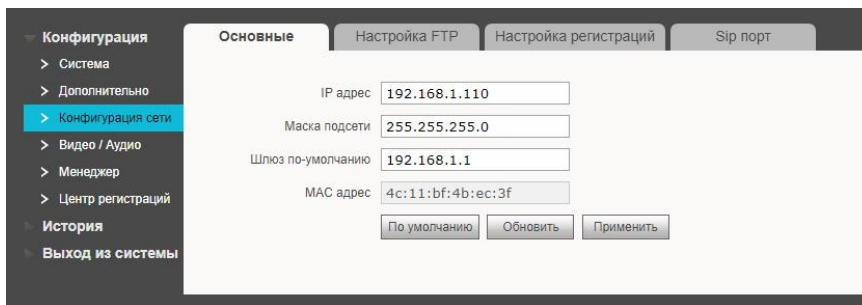

Например, для первой дополнительной панели мы можем назначить адрес 192.168.1.3, для второй 192.168.1.4 и т.д.

Вызывая панель, по умолчанию, находится в режиме клиента. На вкладке «Конфигурация сети» → «Настройка регистраций» галочка «Работать в режиме SIP сервера» должна быть **отключена**. Если это не так, снимите галочку «Работать в режиме SIP сервера» и перезагрузите устройство.

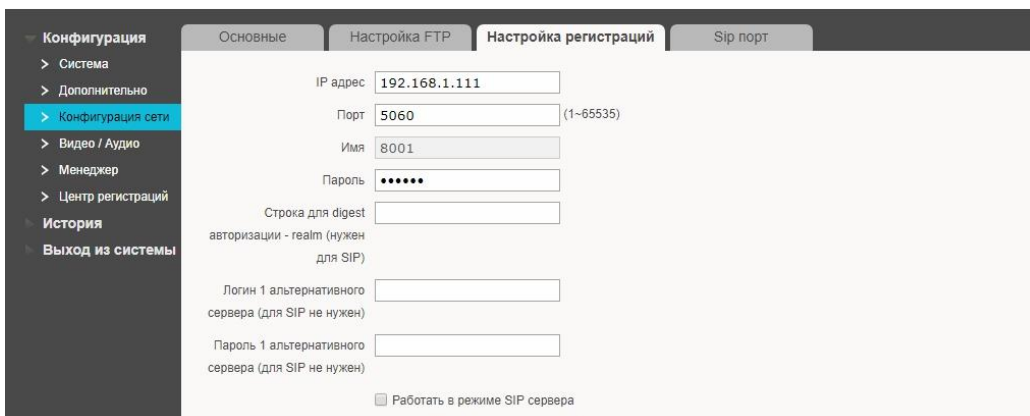

Перейдите в раздел «Дополнительно». Укажите короткий номер ВП в поле «Номер вызывной панели». Первая панель - главная, ее номер 8001. Для второй панели укажите 8002, для третьей 8003 и т.д. в соответствии со списком в «8001 - список устройств Главной панели».

Если получите сообщение «Введите содержание» - нажмите клавишу «По умолчанию» и попробуйте снова.

Перейдите в «Конфигурация сети» → «Настройка регистраций» и укажите данные одного из аккаунтов главной панели.

IP адрес - Адрес главной вызывной панели (например 192.168.1.2) **Пароль** - 123456 (или тот, что Вы указали при создании короткого номера в списке 8001 - список устройств Главной вызывной панели) **Имя** мы указали ранее в разделе Дополнительно.

Аналогично нужно настроить все Дополнительные панели.

Проверка настройки всех Дополнительных панелей

Зайдите на веб-интерфейс Главной вызывной панели в раздел Статистика → Статус SIP и проверьте, что все панели (включая 8001) имеют статус «В сети».

Номер	Статус	Обратный адрес	Время звонка	Время отключения
8001	В сети	192.168.4.26:5061	2017-06-14 12:40:42	0
9907	Поиск	192.168.4.189:2055	2017-06-14 12:42:30	2017-06-14 12:47:21
9901	В сети	192.168.4.189:2056	2017-06-14 12:43:25	0
8002	В сети	192.168.4.18:5060	2017-06-14 12:48:47	0

Настройка главного монитора

Переходим в Настройки — Сетевые — Пароль (888888) — Монитор

Комната	9901	Интерком
IP монитора	162 169 7 210	
Маска	255 255 255 0	
Шлюз	192 169 7 1	
Мак адрес	4c:12:bt:4b:99:9b	
Версия ПО	2017-08-10 V1.1.007_KZ.0	
Мастер	0 0 0 0	

Ok DHCP Очистить

- Монитор
- SIP Server
- Панели
- Камеры
- Поиск
- Сброс

Комната - SIP номер из списка 8001- список устройств Главной вызывной панели Например, 9901.

- Если в системе несколько мониторов и вызов на них должен приходить последовательно, сначала на первый, затем на второй и т.д. то все мониторы необходимо настраивать в режиме главный и указывать номера 9902, 9903, 9904... *по количеству мониторов.*
- Если вызов на все мониторы должен приходить одновременно (включен групповой вызов в вызывной панели), то номер комнаты Главного монитора 9901#0

Перейдите на вкладку «SIP сервер» и указываем там **IP Главной вызывной панели**. Порт 5060. Имя - номер комнаты, указывается автоматически. Пароль - пароль от аккаунта из списка 8001- список устройств в Главной вызывной панели (Например 123456). Домен не указывается.

Ползунок передвигаем в активное состояние и не забываем нажать «Ок».

IP адрес	192 · 168 · 1 · 7
Порт	5060
Имя	9901
Пароль	
Домен	
Состояние	<input checked="" type="checkbox"/>

Применить

- Монитор
- SIP Сервер
- Панели
- Камеры
- Сброс
- Назад

Перейдите в раздел «Панели»

В монитор можно добавить до 32 вызывных панелей. Стрелочками можно переключаться между настройками этих панелей.

Для настройки необходимо указать:

- Имя (по умолчанию VTO-1/32, отображается в мониторе в разделе Камера)
- IP адрес панелей (мы конфигурировали ранее)
- Порт видеопотока (по умолчанию 554)
- Имя пользователя и пароль для доступа к видеопотоку (один из аккаунтов раздела Менеджер в вызывной панели, по умолчанию логин admin и пароль admin).
- Коды для открытия двери и пароль для открытия доп.реле (#DTMF1 и #DTMF2) - берем из раздела «Конфигурация» → «Система» → «Вызов и доступ».
- Перевести «Состояние» в положение включено.
- Не забудьте подтвердить действие нажав клавишу «Ок».
- Если монитор был настроен правильно, значок подключения к SIP серверу/ панели не должен быть перечеркнут.



- наличие подключения к SIP серверу(панели)

Настройка дополнительного монитора (-ов)

Переходим в Настройки — Сетевые — Пароль (888888)

Переходим на вкладку «SIP Сервер» и указываем там **IP Главной вызывной панели**. Порт 5060. Имя - номер комнаты, указывается автоматически. Пароль - пароль от аккаунта из списка «8001- список устройств в Главной вызывной панели» (Например, 123456). Домен не указывается.

Ползунок передвигаем в активное состояние и не забываем нажать «Ок».

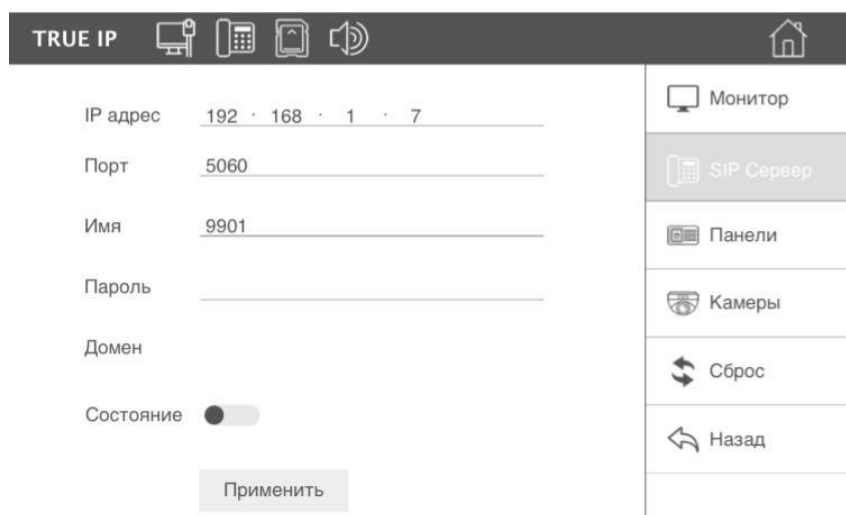

Переходим в раздел «Панели».

В монитор можно добавить до 32 вызывных панелей. Стрелочками можно переключаться между настройками этих панелей.

Для настройки необходимо указать:

- Имя (по умолчанию, VTO-1/32, отображается в мониторе в разделе Камера) IP адрес панелей (мы конфигурировали ранее)
- Порт видеопотока (по умолчанию 554)
- Имя пользователя и пароль для доступа к видеопотоку (один из аккаунтов раздела Менеджер в вызывной панели, по умолчанию логин admin и пароль admin).
- Коды для открытия двери и пароль для открытия доп.реле (DTMF 1 и DTMF 2) - берем из раздела «Конфигурация» → «Система» → «Вызов и доступ».
- Перевести Состояние в положение включено.
- Не забудьте подтвердить действие, нажав клавишу «Ок».

Переключаемся на вкладку монитор

*Нажмите кнопку «Главный». Когда она сменится на «Интерком», поменяйте номер на 9901#1 (9901#2, 9901#3 ... по количеству мониторов). В поле Мастер укажите **IP главного Монитора**.*

* Если монитор был настроен правильно, значок подключения к SIP серверу/панели не должен быть перечеркнут.



- наличие подключения к SIP серверу (панели)

Настройка переадресации на мобильное устройство/ПК

В главном мониторе *Настройки — Перевод* вписываем в поле «Нет ответа» номер одного из созданных нами ранее аккаунтов (например, 9900).

Сдвигаем переключатель в состояние «ВКЛЮЧЕНО» и жмем «ОК». Нажмите крестик, чтобы закрыть окно.

Длительность звонка монитора перед переадресацией настраивается в *Настройки — Разговор — Время звонка*.



Настройка приложения T-nect.

Скачайте приложение:

Android: https://play.google.com/store/apps/details?id=ru.true_ip.trueip

iOS: <https://itunes.apple.com/ru/app/t-nect/id1358266667?mt=8>

Объекты в приложении T-nect могут быть двух типов:

1. Индивидуальные (локальные)
2. Многоабонентские

Настройка для индивидуальных (локальных) объектов.

Создание нового объекта

1.1. Нажать кнопку «Ручная настройка»

1.2. Нажать кнопку «+»

1.3. Выбрать «Добавить локальный объект» и заполнить данные для создаваемого объекта:

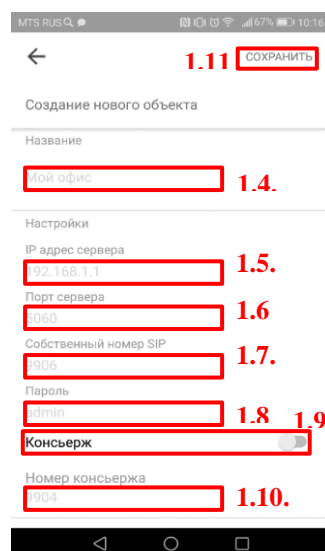
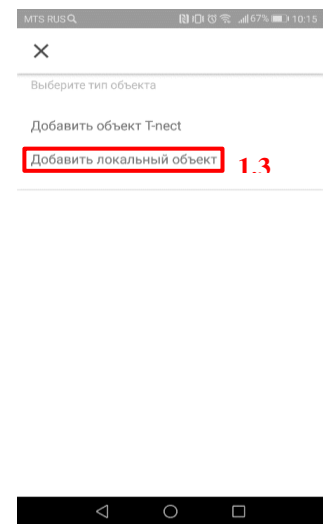
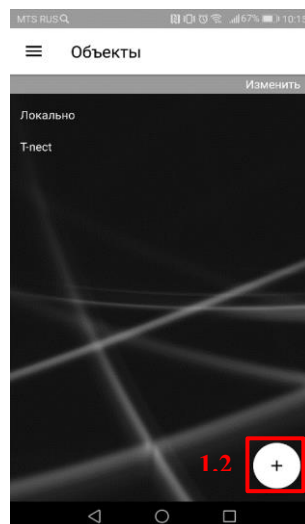
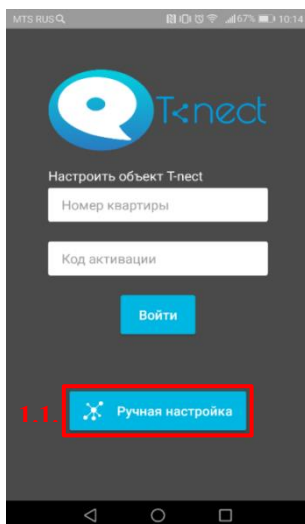

1.4. название объекта

1.5. IP адрес SIP сервера на котором будет регистрироваться приложение (или IP адрес вызывной панели если она работает в режиме сервера)

- 1.6. порт сервера
- 1.7. собственный номер SIP (необходимо на SIP сервере или вызывной панели создать аккаунт с соответствующим номером)
- 1.8. пароль от аккаунта
- 1.9. активировать кнопку консьержа, если необходимо
- 1.10. SIP номер консьержа или «любимый номер»
- 1.11. сохранить введенные данные

Если все настройки введены корректно, в разделе «Объекты» появится новый объект. Зеленая галочка подтверждает, что соединение с сервером активно. Красный крестик – ошибка в настройках. Проверьте настройки, соединение с сетью и параметры созданного аккаунта на сервере.

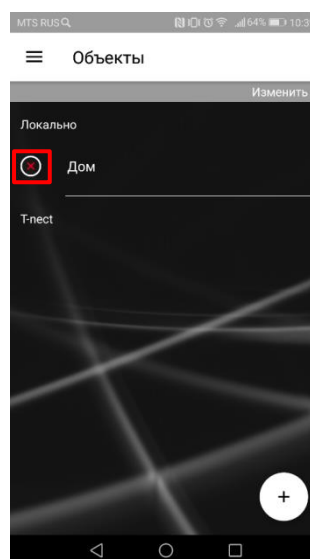
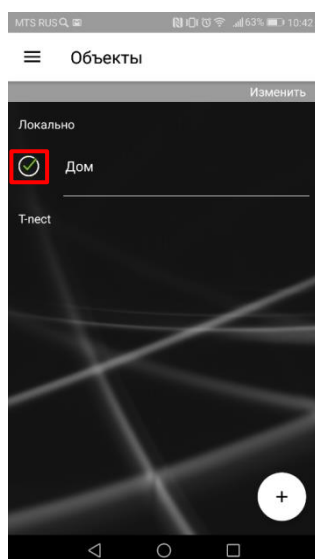

Добавление вызывных панелей

Необходимо перейти в раздел «Объекты»:

- 1.1. Выбрать объект
- 1.2. Зайти во вкладку «Панели»
- 1.3. Нажать кнопку «+»

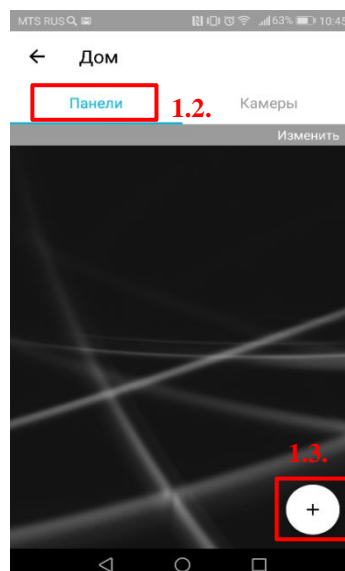
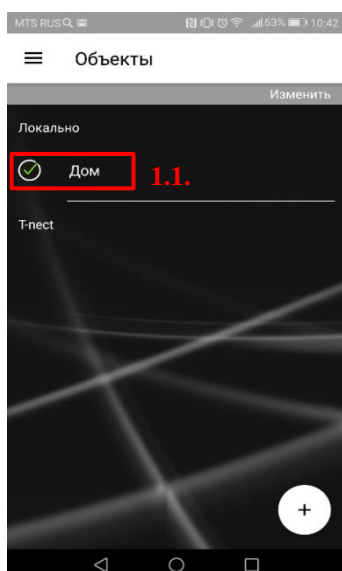

Ввести параметры вызывной панели:

The image shows two screenshots from a mobile application. The left screenshot is titled 'Добавление нового устройства' (Adding a new device). It has a 'ДОБАВИТЬ' (ADD) button at the top right, labeled 1.15. Below it, there's a section 'Тип устройства' (Device type) with 'IP вызывная панель' (IP calling panel) selected, labeled 1.4. A toggle switch for 'Дополнительное реле' (Additional relay) is shown, labeled 1.4. The 'Название' (Name) field contains 'Входная дверь' (Entrance door), labeled 1.5. Under 'Фотография' (Photo), there's a 'Дом' (Home) icon, labeled 1.6. The right screenshot is titled 'Авторизация на устройстве' (Device authentication). It has fields for 'SIP номер панели' (SIP panel number) with value '8001', labeled 1.7 and 1.8; 'Полная RTSP ссылка' (Full RTSP URL) with a toggle switch; 'Логин' (Login) with value 'admin', labeled 1.9; 'Пароль' (Password) with value 'admin', labeled 1.10; 'IP адрес' (IP address) with value '192.168.1.10', labeled 1.11; 'Порт' (Port) with value '554', labeled 1.12; 'Открытие двери' (Door opening) section with 'DTMF 1:' labeled 1.13 and 'DTMF 2:' labeled 1.14.

1.4. Если вызывная панель поддерживает доп. реле установите переключатель положение «вкл.»

1.5. Название вызывной панели

1.6. Добавьте фотографию из галереи или сделайте ее с помощью камеры, если необходимо, в противном случае останется иконка по умолчанию

1.7. SIP номер панели

1.8. – 4.12. введите параметры RTSP ссылки IP камеры в вызывной панели либо введите полную ссылку, переведя выключатель в положение «вкл.»

1.13. DTMF код на открытие двери №1

1.14. DTMF код на открытие двери №2, если в п. 4.4. было активировано доп. реле.

1.15. Сохраните данные, нажав на кнопку «Добавить»

Добавление вызывной панели можно использовать не только для совершения видеозвонка на эту панель. Если в параметрах указан какой-либо SIP номер (остальные параметры не важны), то при нажатии на иконку с этим устройством инициируется аудиозвонок на данный SIP номер. Если одновременно с SIP номером указать ссылку на видеопоток, то в этом случае при совершении звонка на такое устройство произойдет подключение видеопотока по указанной ссылке. Например, для многоквартирного комплекса можно задать SIP номер консьержа и ссылку на камеру, которая находится рядом. В результате во время звонка мы будем видеть консьержа.